

FR

EPURATEUR CYCLONE DL

INSTRUCTIONS ORIGINALES



FICHE TECHNIQUE

CODE 14450 026 E0

Rev. 02
28-03-2019



COMPANY WITH
QUALITY SYSTEM
CERTIFIED BY DNV GL
= ISO 9001 =

COMPANY WITH
ENVIRONMENTAL SYSTEM
CERTIFIED BY DNV GL
= ISO 14001 =

COMPANY WITH
QUALITY SYSTEM
CERTIFIED BY DNV GL
= UNI EN ISO 3834-2 =

1. Mises en garde générales

- Cette fiche technique indique les informations de caractère technique sur les épurateurs cyclones appropriés pour des décompresseurs de la Série DL et les principales instructions d'installation et d'entretien.
- Le respect des informations contenues dans cette fiche technique est la condition nécessaire pour assurer la garantie des pièces défectueuses. Lorsque la marchandise arrive, s'assurer qu'elle n'a pas subi des dommages accidentels durant le transport. En cas de substitution des parties de l'accessoire, **n'utiliser que des pièces de rechange originales.**

2. Données techniques

• Les épurateurs cyclones DL sont prévus pour être installés au niveau de la ligne d'aspiration des décompresseurs utilisés pour créer le vide à l'intérieur des citernes. L'épurateur cyclone permet de prévenir que les produits étrangers (liquides au corps solides) n'entrent dans le décompresseur par occlusion de la ligne d'aspiration avec sphère métallique flottante. Le cycle est formé d'un cylindre vertical qui reçoit de manière tangentielle le courant à épurer, animé par la vitesse élevée. Sous l'effet de la force centrifuge, les différents éléments contenus dans le fluide se séparent en fonction de la densité. Le fluide épuré est libéré à travers la sortie axiale supérieure, tandis que les produits à récupérer sont recueillis dans la partie inférieure par laquelle ils sont continuellement évacués.

- L'épurateur cyclone DL est disponible dans la version suivante:

- **Epurateur cyclone pour DL, réalisé en Acier au Carbone S235JR galvanisé à chaud.**

code 14450 026 E0

La sphère flottante interne est par contre réalisée en acier Inox 316.

• La figure ci-contre indique un schéma général d'un épurateur cyclone mettant en évidence ses principaux composants.

• Le épurateur DL est prévus pour fonctionner en aspiration (avec un décompresseur qui aspire à partir de la citerne) et en compression (décompresseur qui évacue vers la citerne; exemple: durant les opérations d'évacuation du matériau contenu).

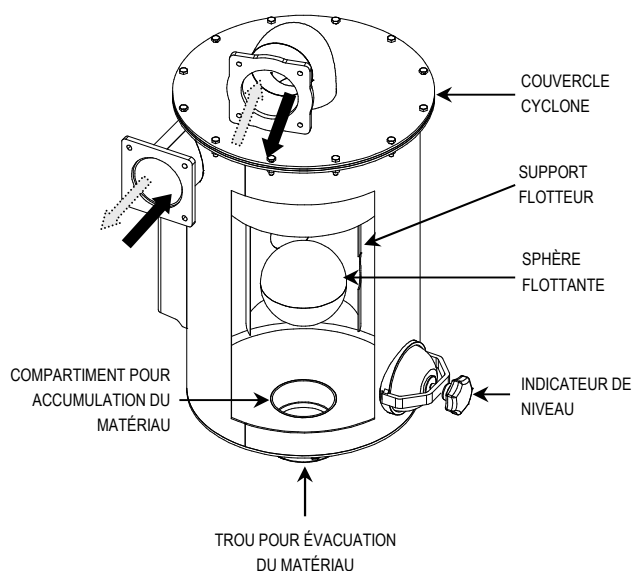

• Le tableau ci-après indique les principaux paramètres de fonctionnement concernant le débit maximum, la pression de projet et le poids de l'épurateur cyclone disponible.

Paramètres de fonctionnement

Paramètre	Epurateur DL code 14450 026 E0 (Fe)
DEBIT MAXIMUM	900 ÷ 1800 m ³ /h
PRESSIION DE PROJET	-1 / +1 bar
POIDS	52 Kg

Epurateur cyclone DL – code 14450 026 E0 (FE)

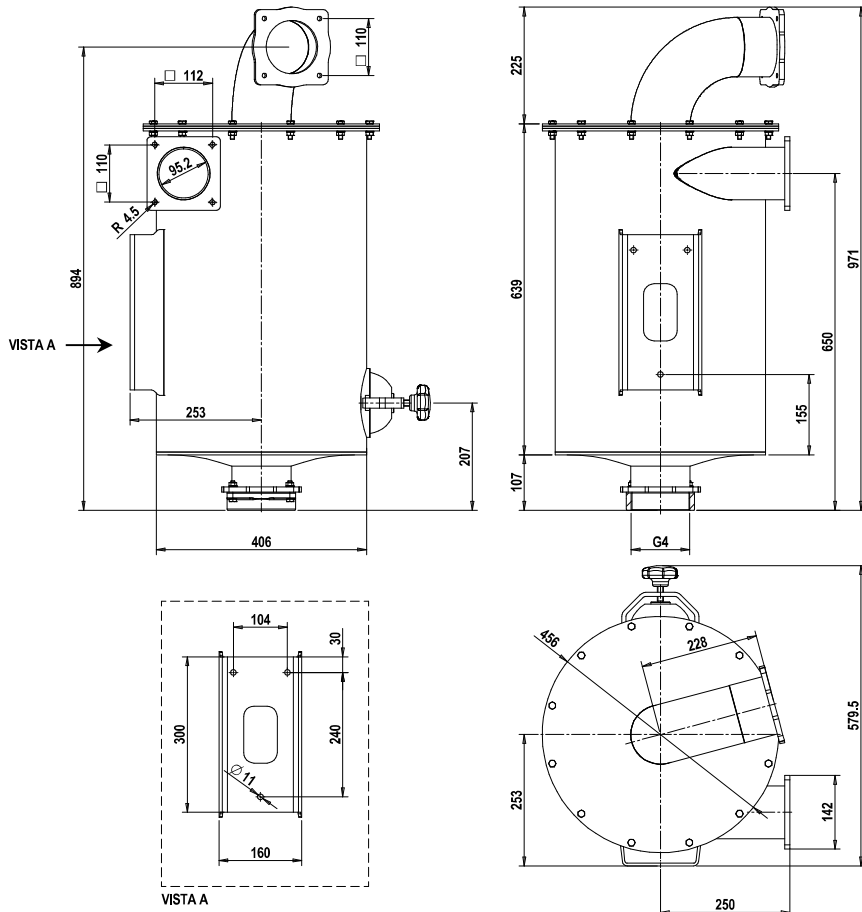

3. Installation

• L'épurateur cyclone DL est prévu pour être installée au niveau de la ligne d'aspiration d'un décompresseur. Le correct fonctionnement de l'épurateur cyclone nécessite toujours qu'il soit installé en position verticale.

• La figure ci-contre indique un schéma d'une possible installation correcte de l'épurateur cyclone (les flux indiqués se réfèrent à l'utilisation en aspiration).

• La correcte installation de l'épurateur nécessite qu'il soit supporté par un point d'ancrage.

• Afin de permettre l'évacuation du matériau accumulé, installer une vanne d'évacuation (non fourni) à l'extrémité inférieure de l'épurateur. Il est donc recommandé de positionner l'épurateur de manière à ce que la zone de déroulement des opérations d'évacuation soit accessible.

• Pour les opérations d'entretien extraordinaire, il peut être nécessaire d'enlever le couvercle supérieur. Il est donc recommandé de prévoir l'espace nécessaire pour l'exécution de ces opérations et un joint sur le tuyau d'aspiration.

• L'indicateur de niveau doit être facilement accessible afin de faciliter les opérations de contrôle de l'état de remplissage de l'épurateur.

• Pendant la période hivernale, le matériel liquide contenu dans l'épurateur doit être évacué durant les périodes de non-utilisation.

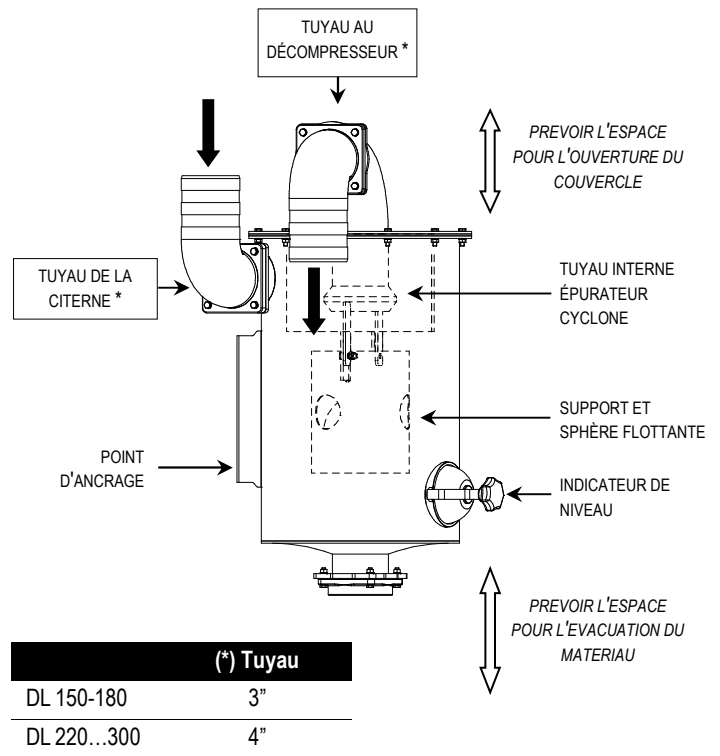

(*) Tuyau	
DL 150-180	3"
DL 220...300	4"

4. Entretien

• Dans des conditions normales d'utilisation, il est recommandé d'évacuer quotidiennement l'épurateur cyclone. En cas d'utilisation dans des conditions "difficiles" (ex. aspiration des produits secs et particulièrement volatils), procéder à l'évacuation chaque fois que l'indicateur de niveau indique le remplissage de l'épurateur cyclone. L'évacuation peut être effectuée par la vanne installée sur la partie inférieure.

• Il est conseillé de contrôler périodiquement le fonctionnement de la vanne de trop-plein en vérifiant que la sphère flottante puisse bouger librement.

• En cas de présence de matériaux inspirés (exemple : substances liquides) le long de la ligne du physique, vérifier le correct positionnement et l'intégrité du joint biconique interne. Procéder à la substitution en cas d'usure.

Récupérer le matériau évacué et l'éliminer conformément aux normes en vigueur,

EPURATEUR CYCLONE DL

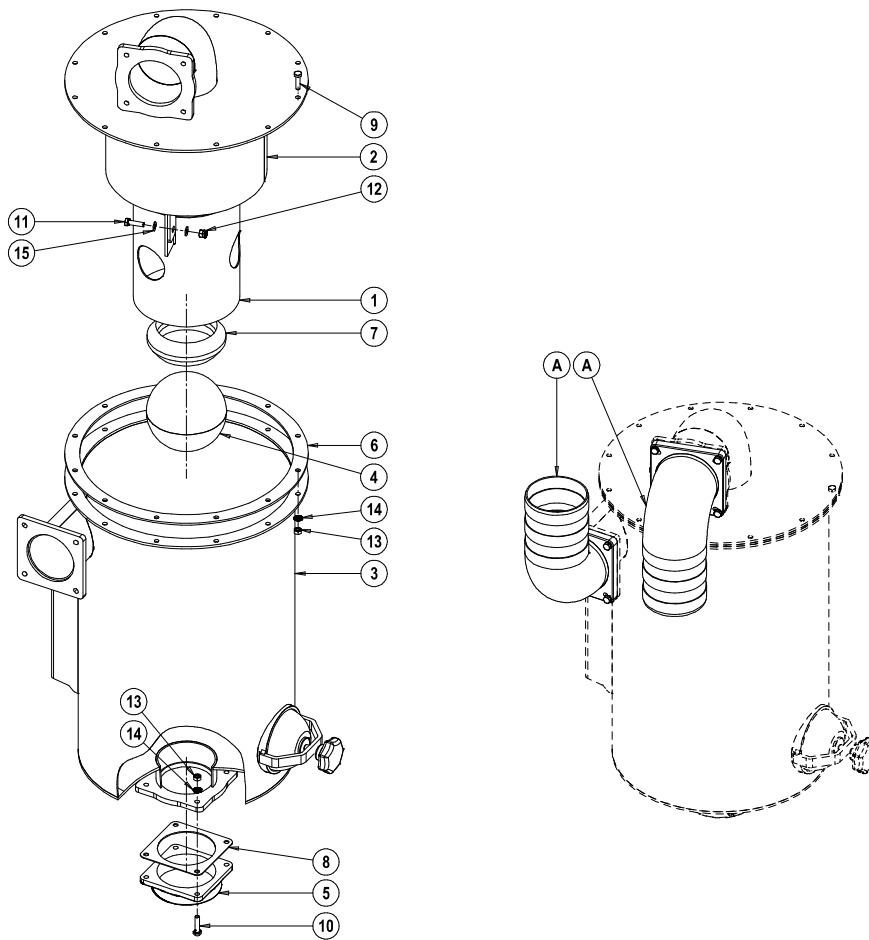

Epurateur cyclone DL (FE) – code 14450 026 E0

Pos.	Code	Description	Q.té
1	1513003100	SUPPORT FLOTTEUR 200X250 ZINC.	1
2	15400235E0	COUVERCLE CYCLONE	1
3	15450040E0	CORPS CYCLONE	1
4	1592000200	SPHERE FLOTTANTE Ø150 INOX	1
5	1610515100	BRIDE 4" GAS	1
6	16800002E0	GARNITURE	1
7	1680601800	GARNITURE BICONIQUE D.115	1
8	1680609100	GARNITURE (BRIDE 4" GAS)	1
9	4026102808	VIS TE M8X30 ZINC.	12

Pos.	Code	Description	Q.té
10	4026102801	VIS TE 8.8 M8X35 ZINC.	4
11	4026150409	VIS TE M8X30 INOX	2
12	4026305404	ECROU M8 AUTOFREIN.	2
13	4026308005	ECROU M8 ZINC.	16
14	4026350706	RONDELLE GROWER 8 ZINC.	16
15	4026357005	RONDELLE PLATE M8 ZINC.	4
A	1852104300	COUDE D.120 DL220..300 (optionnel)	