

ZUBEHÖR UND EINHEITEN

Saugausleger



COMPANY WITH
QUALITY SYSTEM
CERTIFIED BY DNV GL
= ISO 9001 =

TECHNISCHE DATEN

Der Saugausleger ist ein Zubehörelement, das so geplant und dimensioniert wurde, um in Maschinen mit einem Tank für die Absaugung von Fäkalabwasser (oder ähnlichen Flüssigkeiten), die üblicherweise von Straßenabläufen kommen, eingebaut zu werden. Die Absaugung muss mittels Vakuum, das im Inneren des Tanks vorhanden ist (z. B. Reinigungsfahrzeuge), stattfinden. Der Saugausleger erleichtert die Arbeiten des zuständigen Bedieners, indem der Saugschlauch dem Arbeitsplatz angenähert wird. Der Saugausleger wird normalerweise am oberen Teil des Tanks installiert. Er besteht hauptsächlich aus einem hydraulisch oder elektrisch steuerbarem Teleskoparm (in dem sich ein Saugschlauch befindet), der mit einem Ende an den Tank angeschlossen ist.

In Abbildung ist ein Saugausleger (es wird der Saugausleger DN100 – DN125 – DN150 gezeigt, für die Version DN200 gelten analoge Überlegungen) schematisch dargestellt und die Hauptbestandteile werden hervorgehoben.

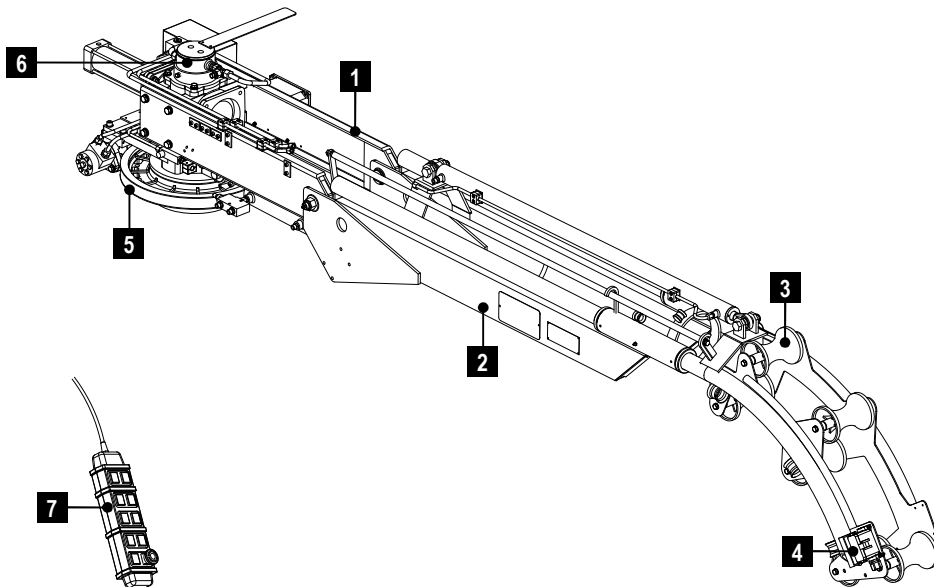

LEGENDE

1	Beweglicher Arm	5	Spurlager für die Rotation
2	Teleskoparm	6	Schwenkgelenk
3	Rollen der Schlauchführung	7	Steuertafel
4	Verbinder der Steuertafel		

In der nachfolgenden Tabelle werden die Parameter angegeben, die für eine korrekte Versorgung des Saugauslegers beachtet werden müssen. Diese Werte sind richtungweisend für alle erhältlichen Versionen.

BETRIEBSPARAMETER

Parameter	Betriebswert	Maximalwert
HYDRAULISCHER DRUCK	70-100 bar	150 bar
DURCHFLUSSMENGE	15-30 l/min	50 l/min
MAXIMALER GEGENDRUCK AM VENTILBLOCK:		150 bar
PNEUMATISCHER DRUCK	6 bar	8 bar
ELEKTRISCHE SPANNUNG	12 / 24 V	± 10%

Der Saugausleger wurde geplant, um (relativen) Vakuum- und Druckbedingungen von -1 / +4 bar standzuhalten. Die Steuerspulen der Elektroventile haben eine Aufnahme von ungefähr 1 A bei den Versionen mit 24 V und von ca. 2 A bei den Versionen mit 12 V.

Der Saugausleger ermöglicht einen maximalen Drehwinkel von 300° und ein Ausfahren von maximal 1.350 mm.

Erhältliche Ausführungen

Der Saugausleger ist in verschiedenen Versionen erhältlich, die sich durch die folgenden Parameter unterscheiden:

- Durchmesser der Sammelleitung für den Anschluss der Saugschlauchs, erhältlich in den Versionen DN100, DN125, DN150 und DN200;
- Art der Betätigung des Schiebers zum Schließen der Saugleitung, erhältlich in den Versionen Hydraulisch und Pneumatisch;
- Art der Stromversorgung, erhältlich in den Versionen 12 V und 24 V.

In der nachfolgenden Tabelle werden die Modelle der erhältlichen Saugausleger aufgeführt und die entsprechenden Bezugs-codes.

ERHÄLTICHE AUSFÜHRUNGEN

Modell	Code	Durchmesser Sammler	Schieber	Stromversorgung
Saugausleger DN100 24V	13600 003 00	ø 100 mm	Pneumatisch	24V
Saugausleger DN125 24V	13600 004 00	ø 125 mm	Pneumatisch	24V
Saugausleger DN150 24V	13600 005 00	ø 150 mm	Pneumatisch	24V
Saugausleger DN200 24V	13600 012 00	ø 200 mm	Pneumatisch	24V
Saugausleger DN100 24V HYDR.	13600 017 00	ø 100 mm	Hydraulisch	24V
Saugausleger DN125 24V HYDR.	13600 019 00	ø 125 mm	Hydraulisch	24V
Saugausleger DN150 24V HYDR.	13600 021 00	ø 150 mm	Hydraulisch	24V
Saugausleger DN200 24V HYDR.	13600 014 00	ø 200 mm	Hydraulisch	24V
Saugausleger DN100 12V	13600 007 00	ø 100 mm	Pneumatisch	12V
Saugausleger DN125 12V	13600 008 00	ø 125 mm	Pneumatisch	12V
Saugausleger DN150 12V	13600 009 00	ø 150 mm	Pneumatisch	12V
Saugausleger DN200 12V	13600 011 00	ø 200 mm	Pneumatisch	12V
Saugausleger DN100 12V HYDR.	13600 010 00	ø 100 mm	Hydraulisch	12V
Saugausleger DN125 12V HYDR.	13600 018 00	ø 125 mm	Hydraulisch	12V
Saugausleger DN150 12V HYDR.	13600 020 00	ø 150 mm	Hydraulisch	12V
Saugausleger DN200 12V HYDR.	13600 013 00	ø 200 mm	Hydraulisch	12V

Abmessungen des Saugauslegers

ABMESSUNGEN DES
SAUGAUSLEGERES
DN100
DN125
DN150

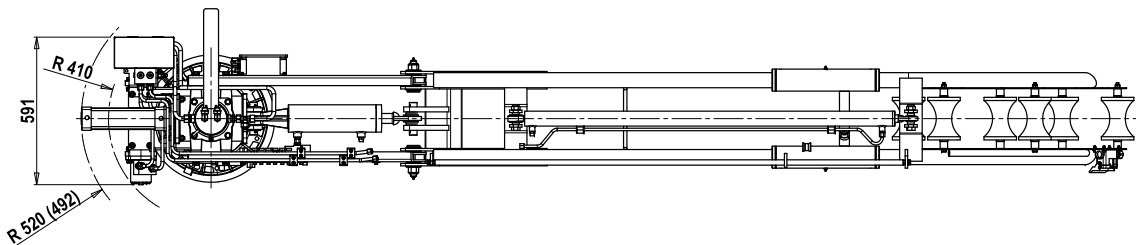
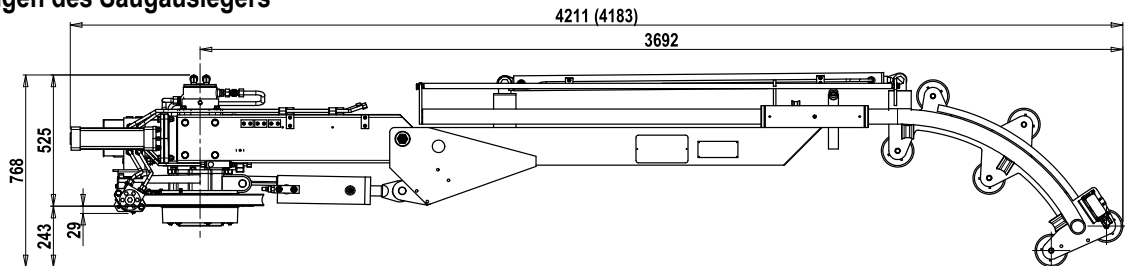

ABMESSUNGEN DES
SAUGAUSLEGERES
DN200

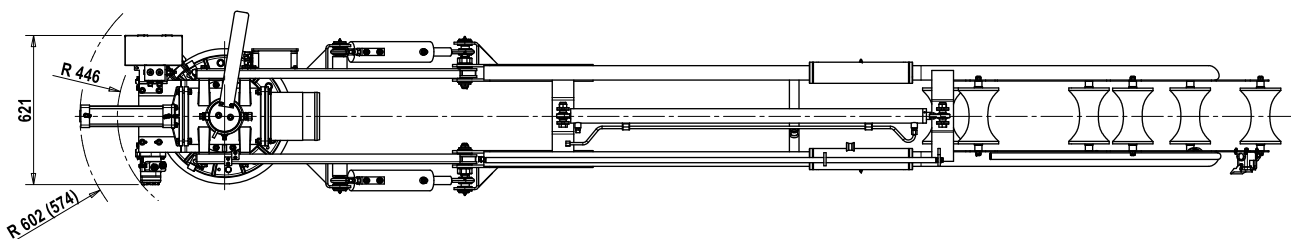
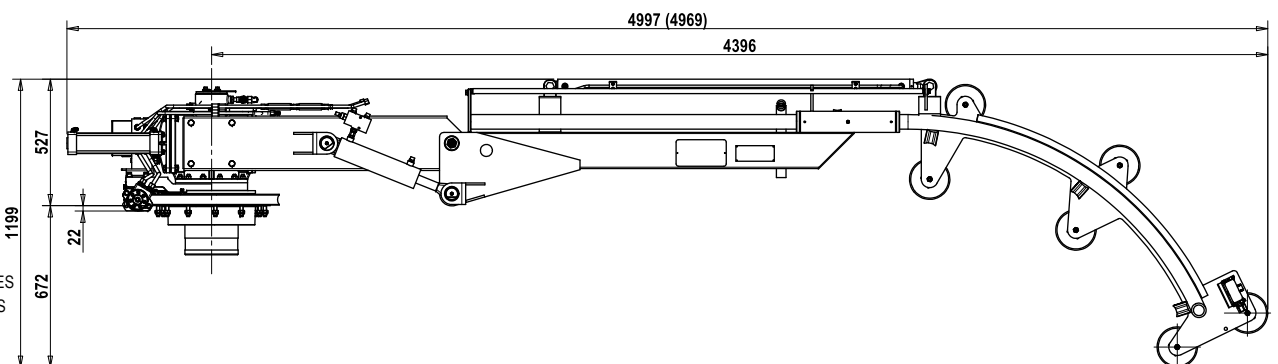

Anm.: Die in der Abbildung angegebenen Werte beziehen sich auf das Modell mit pneumatischem Stellglied, wohingegen sich die Daten in Klammern (z. B. 4183) auf das Modell mit hydraulischem Stellantrieb beziehen.

Funktionelle Eigenschaften

FUNKTIONELLE EIGENSCHAFTEN DES SAUGAUSLEGERES DN100 – DN125 – DN150

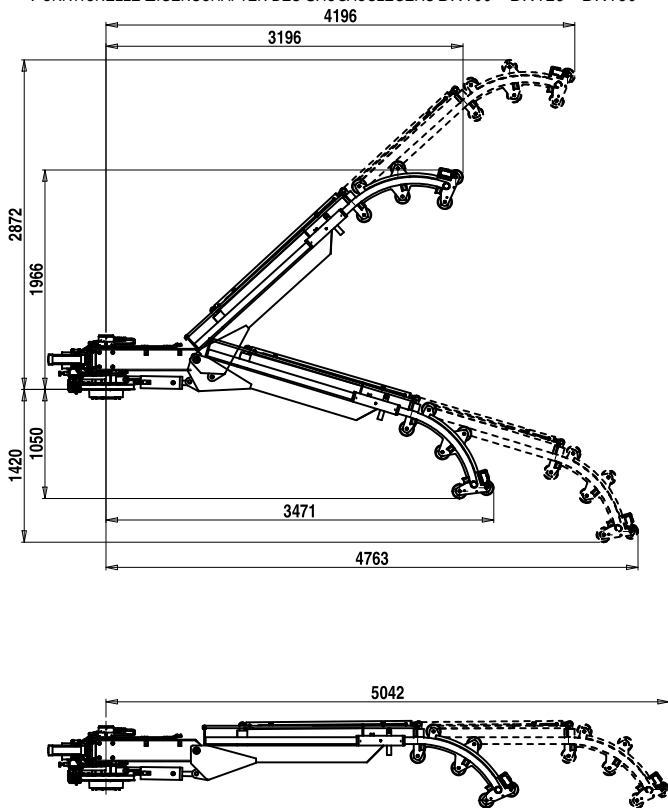

FUNKTIONELLE EIGENSCHAFTEN DES SAUGAUSLEGERES DN200

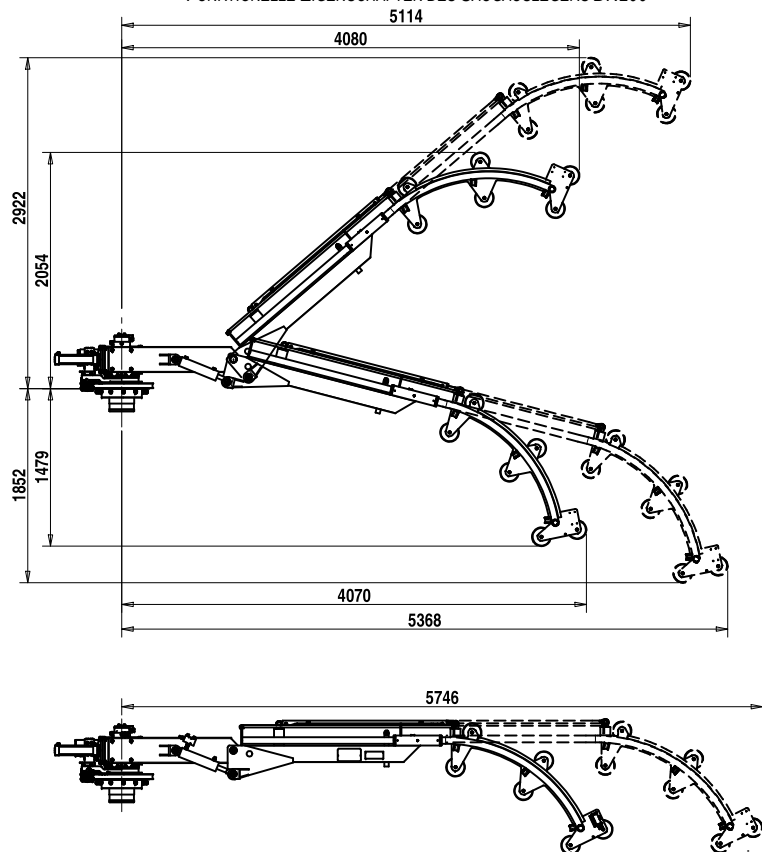

MATERIALIEN

1. Der Körper und das Spurlager sind aus Gusseisen.
2. Der Teleskoparm besteht aus verzinktem Kohlenstoffstahl S235JR, um die Widerstandsfähigkeit gegenüber Witterungseinflüssen zu garantieren.
3. Die Rollen der Schlauchführung bestehen aus Kunststoff.

Die Teile des Saugauslegers, die mit dem geförderten Material in Berührung kommen (Förderer des Saugauslegers, Platte des Saugauslegers) bestehen aus Gusseisen GS 500, wohingegen der Teller (Schieber) für die Schließung aus NBR hergestellt ist.

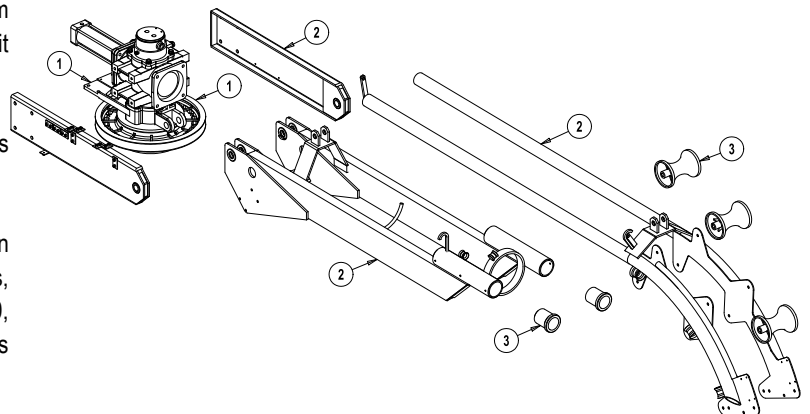

ZUBEHÖR

- Zubehör erhältlich:
- **Spülung des Saugauslegers**, nur DN100 – DN125 – DN150;
- **Schacht des Saugauslegers**, Fe oder Inox;
- **Armhalterung des Saugauslegers**, Fe oder Inox;
- **Stützsäule Hydraulikleitungen des Saugauslegers**, Fe oder Inox;
- **Saugschläuche**, bestehen aus einem Abschnitt Kunststoffrohr mit einer Länge von 6 m, versehen mit einer Kupplungshälfte am Ende;
- **Saugrohr und Gespülte Saugrohre**;
- **Halterung der Steuertafel**.